



免责声明

首先非常感谢您,使用本产品。在使用之前请仔细阅读本声明,一旦使用即代表您同意本声明的全部条款。请严格按照手册注意事项,使用本产品。我们不承担使用本产品或非法改装、操作不当产生的任何责任,包括但不限于间接损失或连带责任。我们有权在不经通知的情况下变更产品设计、外观、性能及使用要求。



注意事项

请在使用本产品前,仔细查阅动力设备以及车架说明书,确保动力搭配合理,避免错误的动力搭配导致本产品超载损坏或是造成人身伤害和设备损坏。请避免长时间空载高速运转电机,以免造成电机损坏。请避免长时间电机外壳温度超过100摄氏度工作,高温可能导致电机转子退磁,造成电机不可恢复的损坏。

1. 产品特色

1. 优异的磁路设计,配合0.2mm厚超薄硅钢片,耐高温漆包线高满槽率绕制,降低损耗提升效率,有效降低电机运行温度。
2. 特殊转子缠裹防爆工艺,高精度平衡,提升转子寿命和高速稳定性。
3. 高精度进口轴承,强化合金铝外壳,高韧性不锈钢轴,强力支撑电机结构性能。
4. 创新的出轴端动力位置防水,进一步提升防水防尘效果。

2. 产品规格

型号	E3652			E3665		
KV值	5400KV	4100KV	3300KV	4000KV	3300KV	2500KV
适用锂电节数	2S	2-3S			2-4S	
空载电流	≤6.5A	≤5.0A	≤3.9A	≤8.0A	≤7.0A	≤5.0A
重量	227.0 g	227.5 g	228.1 g	300.5 g	302.3 g	302.5 g
外径/长度	Ø37mm(1.46in)/L53mm(2.09in)			Ø37mm(1.46in)/L65.6mm(2.58in)		
轴径/外露轴长	Ø3.175mm(0.125in)/L15mm(0.59in)			Ø5mm(0.2in)/L16.5mm(0.65in)		
轴承规格	前(出轴端):D13*d5*T4					
	后(出线端):D11*d5*T5					
电机极对数	2对极					
应用车型	1/10 平路/越野/短卡(轻载)			1/10 短卡/卡车/大脚车		

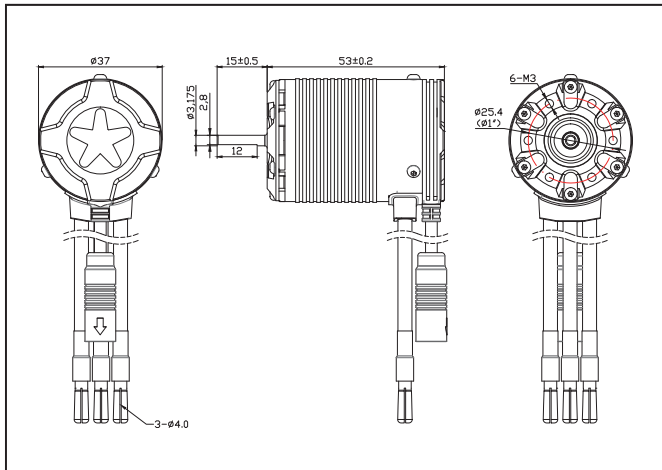

E3652

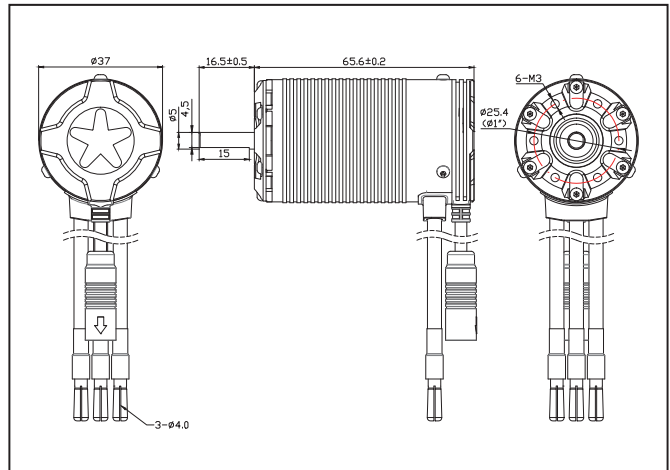

E3665

3. 安装和连接说明

1. 安装电机

电机安装螺丝规格为6个M3.0螺丝孔, 螺丝孔深度为5.50mm, 请在安装此电机前, 根据电机安装座厚度仔细确认装配螺丝规格是否合适, 避免螺丝过长造成电机无法装配或是电机出现异常。

2. 电机连接

电机标识的A B C的三位置, 务必保证和电调的ABC三相位置对应连接。避免造成电调或电机异常损坏。

电机与电调的有感线相连时, 按照有感线接口上的箭头标识对应相接。

即: 电调A与电机A相匹配, 电调B与电机B相匹配, 电调C与电机C相匹配。

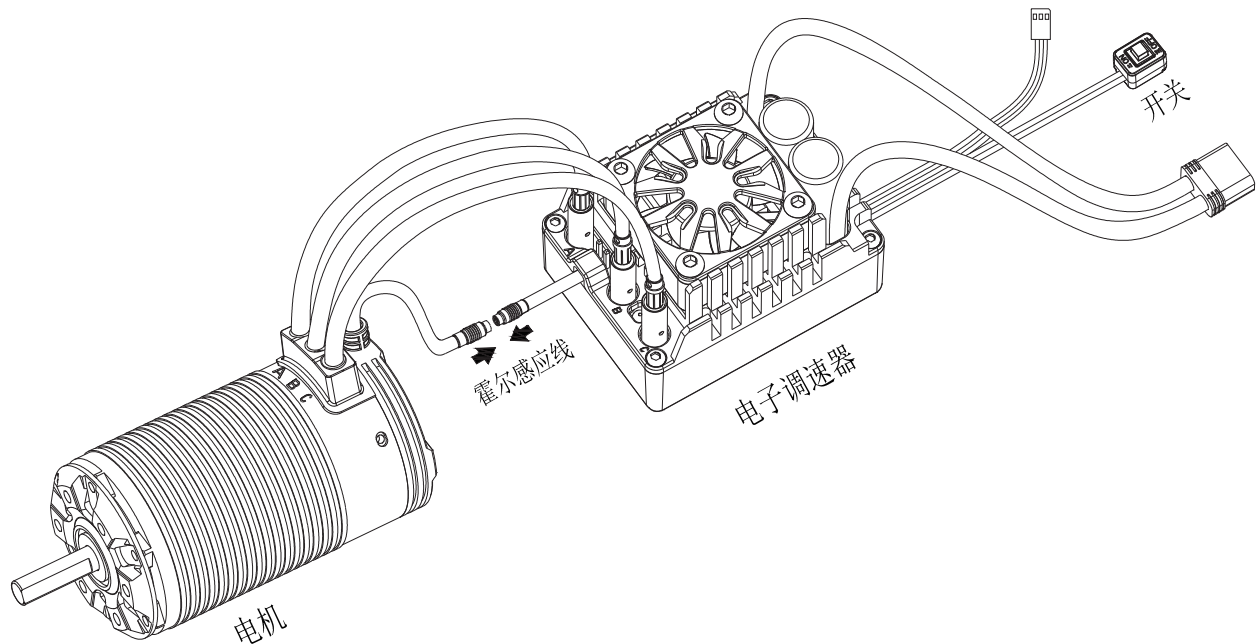

4. 齿比匹配

正确合理的齿比匹配非常重要, 不合适的齿比可能会造成电机异常或损坏。

1. 电机工作温度

电机正常工作下, 外壳最高温度需低于100摄氏度, 当温度过高时, 会使电机转子磁性减弱及线圈可能出现烧熔以至短路现象。从而产生大电流损坏电机。务必选择正确合理的齿比, 有效防止电机工作中温度过热。

2. 齿比匹配

查阅相关模型车的使用说明书, 根据说明书推荐齿比进行匹配。

在确保电机和电调工作温度一直处于稳定的低温范围内, 可以试着使用齿数较多的小齿 (需实时监测电机和电调的温度), 以确定匹配不同的齿比后是否适合此模型车。